



sicher.nachhaltig.mobil

## Fahrradüberdachung K27 Repono



### Highlights

- Konzipiert für die DB Bike+Ride-Offensive
- Kann in Gleisnähe aufgebaut werden
- Flexibel in der Ausführung

### Beschreibung

Die Fahrradüberdachung K27 Repono wurde im Rahmen der Bike and Ride Offensive entwickelt. Das Kooperationsprojekt der DB Station & Service AG, des Bundesumweltministeriums im Rahmen der Nationalen Klimaschutzinitiative und dem Hersteller Kienzler Stadtmobiliar GmbH unterstützt Kommunen dabei, neue Fahrradstellplätze am Bahnhof zu errichten. Ziel ist es, Bahnhöfe für den Umstieg vom PKW auf die Bahn in Kombination mit dem Fahrrad als Zubringer attraktiver zu machen.

Das Radparksystem besticht durch seine klaren Linien im Design. Ein weiteres Highlight ist die Länge und Größe der Anlage, welche sie fast doppelt so groß, wie die anderen Kienzler Fahrradüberdachungen macht. Somit ist eine hohe Kapazität für Fahrräder gegeben.

Die Fahrradüberdachung ist so konzipiert, dass sie problemlos in Gleisnähe aufgebaut werden kann. Die Typenstatik ist bundesweit geltend.

Wir beraten Sie gerne zum Thema Sammelschließanlagen und B+R-Überdachungen an Bahnhöfen im Rahmen der DB Bike+Ride-Offensive.

Kienzler Stadtmobiliar GmbH  
Vorlandstraße 5  
77756 Hausach

Geschäftsführer  
Handelsregister  
USt-ID-Nr.

**Sebastian Hildbrand**  
700711 Freiburg i. Br.  
DE 814 782 825

Telefon **+49 7831 7880**  
Fax **+49 7831 78899**  
E-Mail **info@kienzler.com**

Homepage **www.kienzler.com**  
Standorte **Hausach, Willich**

Volksbank Mittlerer Schwarzwald BIC GENODE61KZT - IBAN DE86 6649 2700 0000 1093 04  
Sparkasse Kinzigtal BIC SOLADES1HAL - IBAN DE15 6645 1548 0000 0925 52

## Standard Zubehör

## Optionales Zubehör

- Fahrradparker
- Stromübergabe
- Dachbegrünung
- Laubschutz
- Fahrrad-Reparaturstation

## Technische Daten

### Tragende Konstruktion

- Stahl-Vierkantrohre
- Verzinkt
- In DB 703 pulverbeschichtet
- Mit Anti-Graffiti-Schutz

### Dach

#### Dachaufbau

- Trapez-Sandwichelemente als Flachdach ausgeführt
- Verzinkt
- In RAL 9002 beschichtet

#### Dachentwässerung

- Rückseitige Auffangrinne mit zwei Fallrohren
- Oberirdisch ableitend

### Wände

### Abmessungen

#### Länge

- 7500 mm

#### Tiefe

- 2650 mm

#### Höhe

- 2800 mm

### Fundamente

#### Fundamente / Befestigung

- Aufgeschraubt auf bauseitige Fundamente
- Fundamentpläne werden zur Verfügung gestellt

#### Schneelast / Windlast

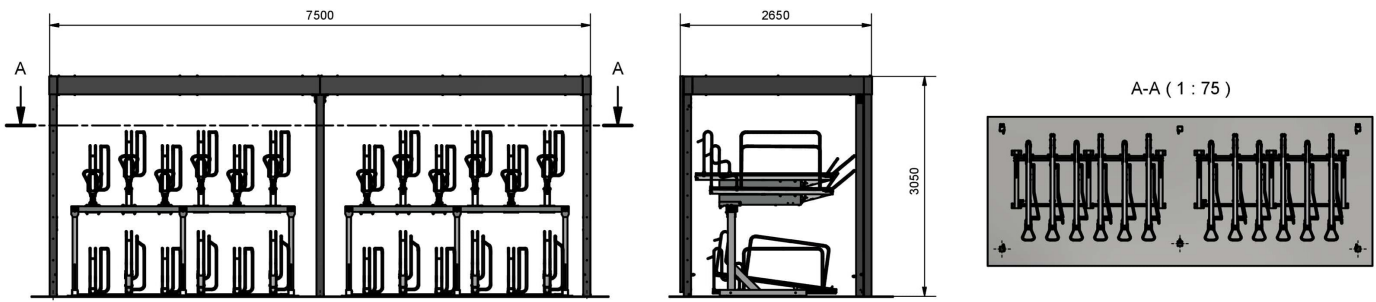

- Schneelast 1,22 kN / m<sup>2</sup>
- Windlast Zone 3

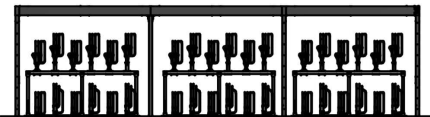

Module in die Breite im Raster von 3,7m nach Links und Rechts erweiterbar.



Die Produktzeichnung ist beispielhaft und zeigt teilweise optionale Sonderausstattungen. Produkte sind in verschiedenen Farb- und Konfigurationsmöglichkeiten herstellbar. Technische Änderungen vorbehalten.

				Fahrradüberdachung K27 Repono	
				DIN ISO 128-30 Projektionsmethode 1	
Kienzler Stadtmobiliar GmbH www.kienzler.com 07831 788 0			Diese Zeichnung ist unser Eigentum. Sie darf ohne unsere Zustimmung weder vervielfältigt, noch Dritten zugänglich gemacht werden.		

Kienzler Stadtmobiliar GmbH  
Vorlandstraße 5  
77756 Hausach

Geschäftsführer  
Handelsregister  
USt-ID-Nr.

Sebastian Hildbrand  
700711 Freiburg i. Br.  
DE 814 782 825

Telefon +49 7831 7880  
Fax +49 7831 78899  
E-Mail info@kienzler.com

Homepage [www.kienzler.com](http://www.kienzler.com)  
Standorte Hausach, Willich

Volksbank Mittlerer Schwarzwald BIC GENODE61KZT - IBAN DE86 6649 2700 0000 1093 04  
Sparkasse Kinzigtal BIC SOLADES1HAL - IBAN DE15 6645 1548 0000 0925 52